



# Delta

WATERONTHARDERS



## Delta ONTARIO DUPLEX



*Werkt zonder elektriciteit*

*Laag zout- en waterverbruik*

*Gemakkelijk te installeren*

*Hoge debieten*

*Zacht water 24/24*

100% GREEN



Waterbehandeling - traitement d'eau - watertreatment - wassertechnik

### Aramis nv

Lochtemanweg 26 - IT Beringen Zuid 1104 - B - 3580 Beringen  
T : +32 11 235 935 - F : +32 11 456 399 - E: info@aramiswater.be

www.aramiswater.be 



# Delta

WATERONTHARDERS

## ONTARIO DUPLIX

### AFMETINGEN

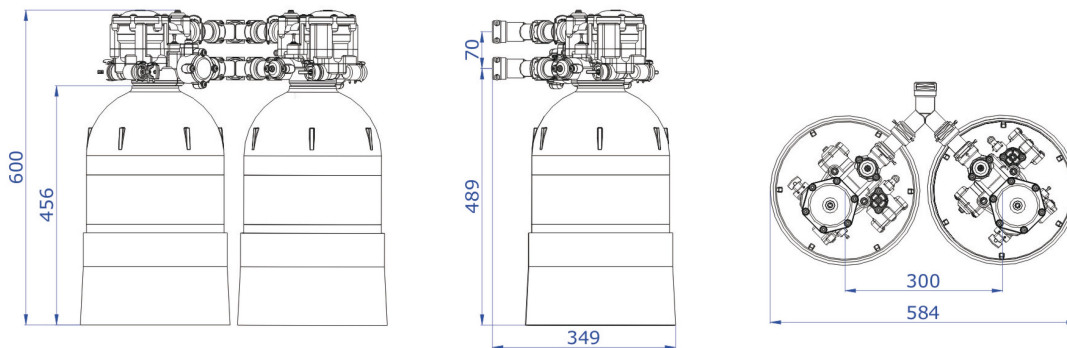

### TECHNISCHE GEGEVENS

Harsvolume	2 x 12 L
Aansluitingen	1/4", 1"
Werkdruk	1 – 8 bar* **
Puntdebiet ( $\Delta p = 1$ bar)	4,2 m <sup>3</sup> /h
Nominaal debiet ( $\Delta p = 1$ bar)	2,0 m <sup>3</sup> /h
Uitwisselingscapaciteit	1200 m <sup>3</sup> /ppm CaCO <sub>3</sub>
Waterverbruik/regeneratie	2 x 50 L
Zoutverbruik/regeneratie	2 x 1,2 kg
Duur van de regeneratie	2 x 30 min
Max. temperatuur	50° C
Max. waterverbruik (24h, 300ppm)	8 m <sup>3</sup>

\* Voor een correcte regeneratie van de Delta waterontharders, moet er een minimum uitgangsdruk zijn van 0,8 bar.

\*\* De totale druk op het systeem mag nooit hoger zijn dan 8 bar.



100% GREEN

Waterbehandeling - traitement d'eau - watertreatment - wassertechnik

## Aramis nv

Lochtemanweg 26 - IT Beringen Zuid 1104 - B - 3580 Beringen  
T : +32 11 235 935 - F : +32 11 456 399 - E: info@aramiswater.be

www.aramiswater.be 